

pneumatico® nailing machines

PNEUMATISKT BORD FÖR PALLSPIKNING
pneumatico® PT-2800 / PT-3300
med storleksjustering

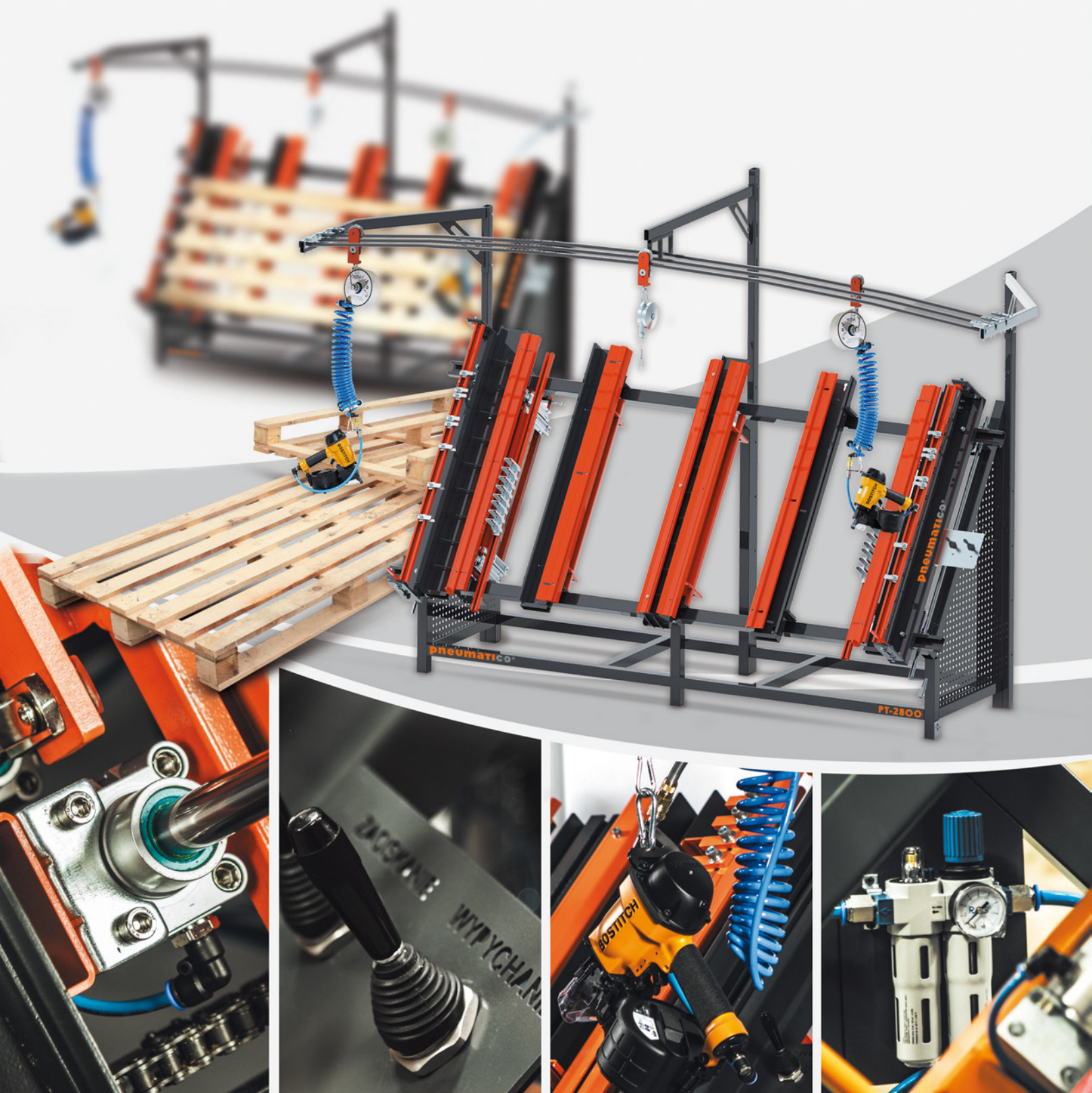

PNEUMATISKT BORD FÖR PALLSPIKNING

pneumatico® PT-2800 / PT-3300

(möjlighet att utföra PT-1900 bord)



Pneumatico **PT-2800 / PT-3300** bordet är en universell maskin för manuell spikning av olika sorters träpallar. I dess övre del finns en ram utrustad med rörliga balansblockvagnar för upphängning av spikpistoler. Pneumatico **PT-2800 / PT-3300** säkerställer ergonomi och ett bekvämt arbete. Produkten garanterar höjning av arbetseffektiviteten, platsbesparing (den tar upp bara 4,64 / 5,37m²) samt kostnadsbesparing i samband med framtagning av mallar för olika palltyper.

Pneumatico PT-2800 / PT-3300 bord:

- säkerställer höjning av arbetseffektiviteten;
- tjänar som en justerbar mall för EUR-pallar samt pallar med 2, 3, 4 eller 5 klossrader;
- designat för betjäning av en person;
- möjliggör en enkel omställning från en pallstorlek till en annan;
- utrustat med funktion för pneumatisk klossläsning och lyftning av färdig pall;
- säkerställer högsta möjliga arbetsergonomi tack vare upphängning av spikpistoler i balansblock.

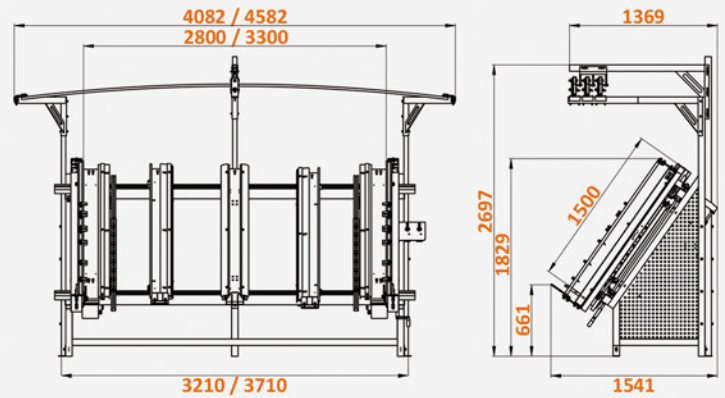

Mått av Pneumatico PT-2800 / PT-3300 bordet i mm

MONTERING AV PALLAR

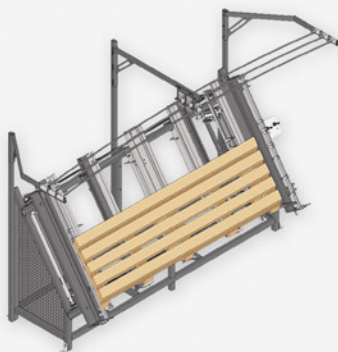

Pallar på klossar

Etapper vid pallspikning:

- läggning av klossar
- pneumatisk klossläsning
- spikning av de övre brädorna till klossarna
- pneumatisk lyft för att vända pallen
- spikning av de nedre brädorna till klossarna
- lyft av den färdiga pallen

Dimensioner av spikade element:

- 65 - 155 mm
- 70 - 110 mm
- max. 1500 mm
- 900 - 2800/3300 mm*
- 15 - 27 mm
- min. 16 mm
- 65 - 145 mm
- 70 - 120 mm

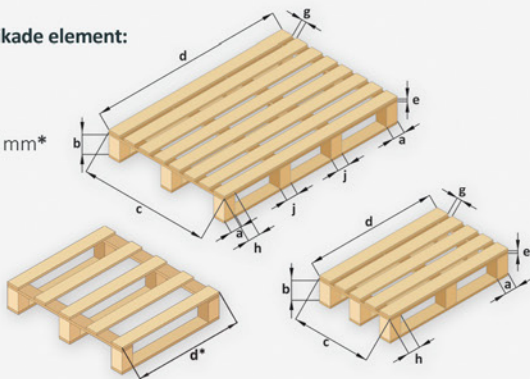

* för två radig pall är **d** måttet min. 600 mm



Pallar på 2, 3, 4 eller 5 träreglar

Etapper vid pallspikning:

- läggning av träreglar
- pneumatisk låsning av träreglarna
- spikning av de övre brädorna till träreglarna
- lyft av den färdiga pallen

Antal brädor: max. 10 st.

Dimensioner av spikade element:

- 50 - 155 mm
- 75 - 110 mm
- max. 1500 mm
- 900 - 2800/3300 mm
- min. 16 mm
- 40 - 120 mm

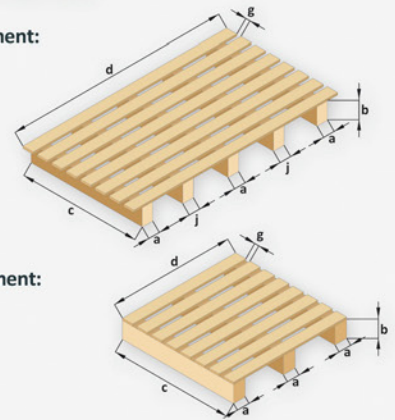

Dimensioner av spikade element:

- 50 - 155 mm
- 75 - 110 mm
- max. 1500 mm
- 900 - 2800/3300 mm
- min. 16 mm

MONTERING AV HALVFABRIKAT (nedre brädor med 2, 3, 4 eller 5 stöd)

Standardutrustningen av Pneumatico **PT-2800 / PT-3300** bordet innehåller 3 extra lister för läggning av 10 satser stöd för att spika de nedre brädorna. Det är möjligt att beställa ytterligare 2 lister.

Dimensioner av spikade element:

- 70 - 145 mm
- 75 - 110 mm
- 900 - 2800/3300 mm
- 12 - 27 mm
- 70 - 140 mm
- 60 - 120 mm

