

pneumatico[®]
nailing machines

ПНЕВМАТИЧНИЙ СТИЛ ДО ЗБИВАННЯ ДЕРЕВ'ЯНИХ ПІДДОНІВ
pneumatico[®] PT-1900
З МОЖЛИВІСТЮ РЕГУЛЯСІЇ РОЗМІРУ



Стіл Pneumatico **PT-1900** це універсальний станок до ручної збірки дерев'яних піддонів різноманітного типу. У верхній частині стола знаходиться рама, котра має рухомі каретки, що дають можливість балансування півшеним на них цвяхобійником. Стіл Pneumatico **PT-1900** забезпечує можливість відгдуної та ергономічної праці. Гарантує при цьому зріст продуктивності на мінімальній площі (3,3 м²) а також економію фінансів при пруготуванні шаблонів до різноманітних вудів дерев, яних піддонів.

При традиційному способі продукції дерев'яних піддонів на підприємстві за одну вахту двоє працівників можуть виконати згідно з нормою близько 300 шт продукту. В ті самі робочі години при використанню стола Pneumatico PT-1900 один працівник сам в стані випродувати 210-230 шт дерев, яних піддонів.

Стіл Pneumatico PT-1900:

- Дає можливість збільшити продуктивність виконувальної праці, значно її удосконаливши
- Виконує функцію регулювання шаблонів дерев, яних піддонів на 2, 3, 4 та 5 підпорах
- Зостав запроєктований до обслуги одним працівником
- Дає можливість вільної перерегуляції з одного розміру дерев, яних піддонів на другий
- Має функцію пневматичного затиску підпірок, а також функцію піднесення виробу
- Забезпечує збільшення ергономії при виробництві дерев, яних піддонів за допомогою системи балансування цвяхобійників

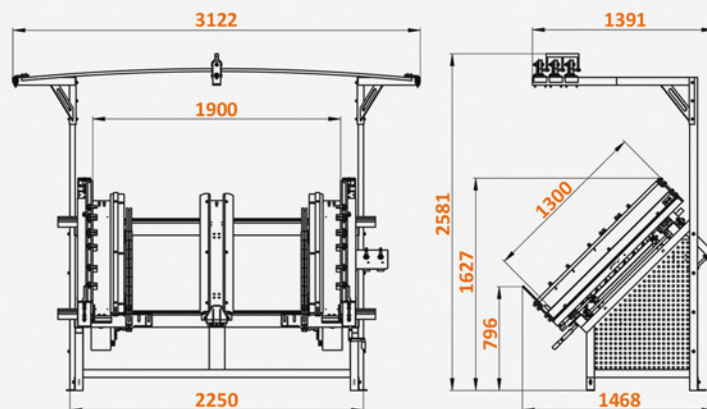

Розміри стола Pneumatico PT-1900 в мм

МОНТАЖ ПАЛЕТ

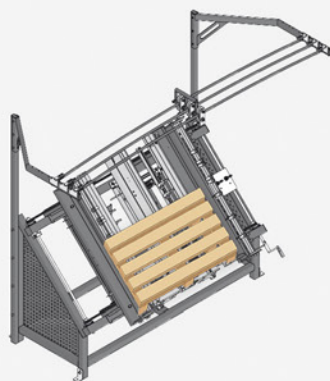

Палети на блоках

Етапи збивання палет:

- розміщення блоків
- пневматичне затискання блоків,
- прибивання верхніх дощок до блоків
- пневматичний підйом, щоб перевернути палету
- прибивання нижніх дощок до блоків
- Підйом готової палети

Розміри сбиваємих елементів:

- 65 - 145 mm
- 70 - 110 mm
- max. 1300 mm
- 900 - 1900 mm*
- 12 - 27 mm
- min. 16 mm
- 65 - 145 mm

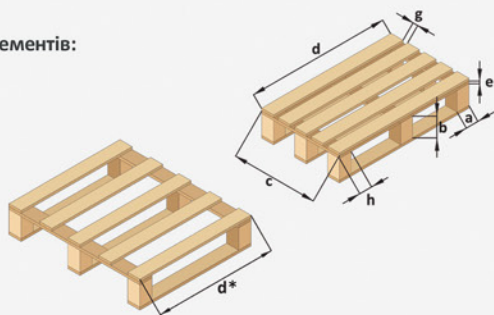

* для палети з двома рядами розмір d мін, 600 мм



Палети на 2, 3, 4 або 5 квадратних брусах

Етапи збивання палет:

- розміщення квадратних брусів
- пневматичне затискання квадратних брусів
- прибивання верхніх дощок до квадратних брусів
- підйом готової палети

кількість дощок:
максимум 10 ШТ.

Розміри сбиваємих елементів:

- 50 - 145 mm
- 75 - 140 mm
- max. 1300 mm
- 800 - 1900 mm
- 40 - 125 mm
- min. 16 mm

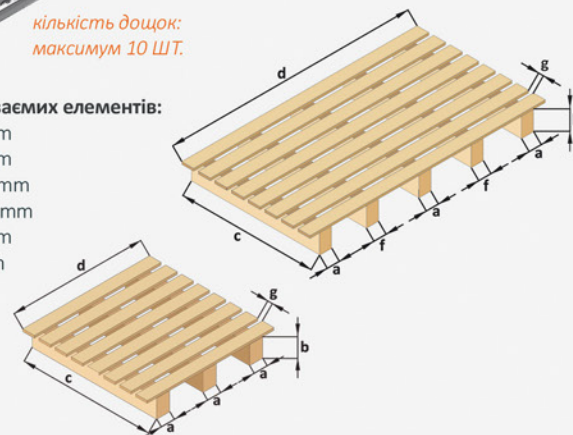

МОНТАЖ НАПІВФАБРИКАТІВ (нижніх дощок з 2, 3 або 4 опорами)

Стандартне обладнання стола Pneumatico **PT-1900** містить 3 профілі для розташування 9 комплектів опор, щоб прибити нижні дошки.

Розміри сбиваємих елементів:

- 70 - 145 mm
- 70 - 120 mm
- 900 - 1900 mm
- 12 - 27 mm
- 70 - 145 mm

