

PNEUMATYCZNY STÓŁ DO ZBIJANIA PALET

pneumatico® PT-2800 / PT-3300

(możliwość wykonania stołu PT-1900)



Stół Pneumatico PT-2800 / PT-3300 jest uniwersalną maszyną do ręcznego zbijania palet drewnianych różnego rodzaju. W jej górnej części umieszczona jest rama wyposażona w ruchome wózki do balanserów, na których zawieszane są gwoździarki. Pneumatico PT-2800 / PT-3300 zapewnia ergonomię i wygodę pracy. Gwarantuje wzrost jej wydajności, oszczędność miejsca (zajmuje zaledwie 4,64 / 5,37m²) oraz oszczędność kosztów przygotowania szablonów dla różnych rodzajów palet.

Stół Pneumatico PT-2800 / PT-3300:

- zapewnia zwiększenie wydajności pracy, znacznie ją usprawniając;
- pełni rolę regulowanego szablonu do palet typu EUR oraz palet na 2, 3, 4 lub 5 pełnych wspornikach;
- zaprojektowany do obsługi przez jednego pracownika;
- umożliwia łatwe przeregulowanie z jednego wymiaru palety na drugi;
- posiada funkcję pneumatycznego zaciskania wsporników oraz podnoszenia gotowej palety;
- zapewnia większą ergonomię pracy poprzez system podwieszania gwoździarek na balanserach.

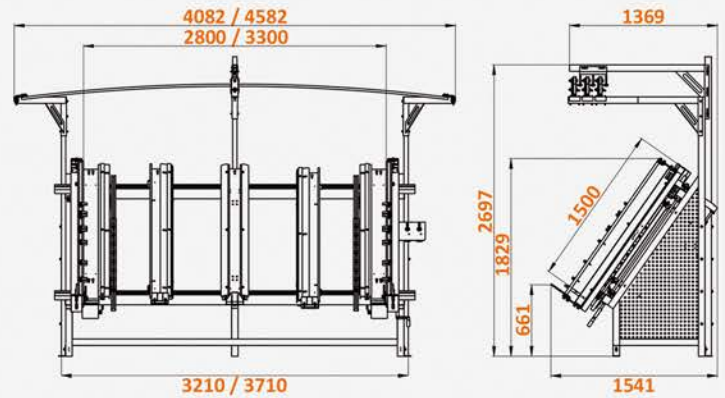

Wymiary stołu Pneumatico PT-2800 / PT-3300 w mm

MONTOWANIE PALET

Palety na klockach

Etapy zbijania palet:

- ulożenie klocków
- zaciskanie pneumatyczne klocków
- przybijanie górnych desek do klocków
- podniesienie pneumatyczne w celu odwrócenia palety
- przybijanie dolnych desek do klocków
- podniesienie gotowej palety



Wymiary zbijanych elementów:

- a. 65 - 155 mm
- b. 70 - 110 mm
- c. max. 1500 mm
- d. 900 - 2800/3300 mm*
- e. 15 - 27 mm
- g. min. 16 mm
- h. 65 - 145 mm
- j. 70 - 120 mm

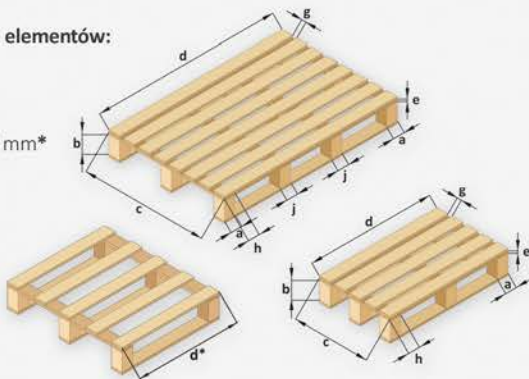

* dla palety dwurzędowej wymiar d min. 600 mm

Palety na 2, 3, 4 lub 5 kantówkach

Etapy zbijania palet:

- ulożenie kantówek
- zaciskanie pneumatyczne kantówek
- przybijanie górnych desek do kantówek
- podniesienie gotowej palety



ilość desek: max. 10 szt.

Wymiary zbijanych elementów:

- a. 50 - 155 mm
- b. 75 - 110 mm
- c. max. 1500 mm
- d. 900 - 2800/3300 mm
- g. min. 16 mm
- j. 40 - 120 mm

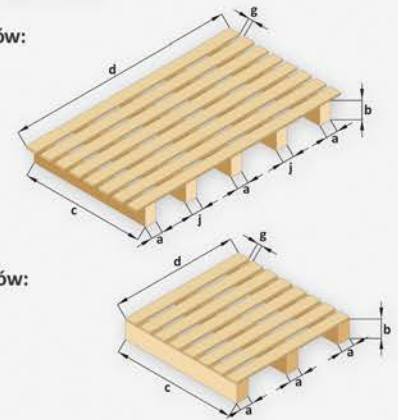

Wymiary zbijanych elementów:

- a. 50 - 155 mm
- b. 75 - 110 mm
- c. max. 1500 mm
- d. 900 - 2800/3300 mm
- g. min. 16 mm

MONTOWANIE PÓŁFABRYKATÓW (dolnych desek z 2, 3, 4 lub 5 wspornikami)

Pięć dodatkowych profili do produkcji 10 spodów palet jednocześnie.

Wymiary zbijanych elementów:

- a. 70 - 145 mm
- b. 75 - 110 mm
- d. 900 - 2800/3300 mm
- e. 12 - 27 mm
- i. 70 - 140 mm
- j. 60 - 120 mm

