

# pneumatico® nailing machines

## PNEUMATISKT BORD FÖR PALLSPIKNING **pneumatico®** PT-1900 med storleksjustering



Pneumatico **PT-1900** bordet är en universell maskin för manuell spikning av olika sorters träpallar. I dess övre del finns en ram utrustad med rörliga balansblockvagnar för upphängning av spikpistoler. Pneumatico **PT-1900** säkerställer ergonomi och ett bekvämt arbete. Produkten garanterar höjning av arbetseffektiviteten, platsbesparing (den tar upp bara 3,3 m<sup>2</sup>) samt kostnadsbesparing i samband med framtagning av mallar för olika palltyper.

**Vid traditionell pallspikning producerar två man ca 300 st. pallar på ett skift. Med hjälp av Pneumatico PT-1900 bordet kan en person själv producera ca 210-230 pallar.**

## Pneumatico PT-1900 bord:

- säkerställer höjning av arbetseffektiviteten;
- tjänar som en justerbar mall för EUR-pallar samt pallar med 2, 3, 4 eller 5 klossrader;
- designat för betjäning av en person;
- möjliggör en enkel omställning från en pallstorlek till en annan;
- utrustat med funktion för pneumatisk klosslösning och lyftning av färdig pall;
- säkerställer högsta möjliga arbetsergonomi tack vare upphängning av spikpistoler i balansblock.

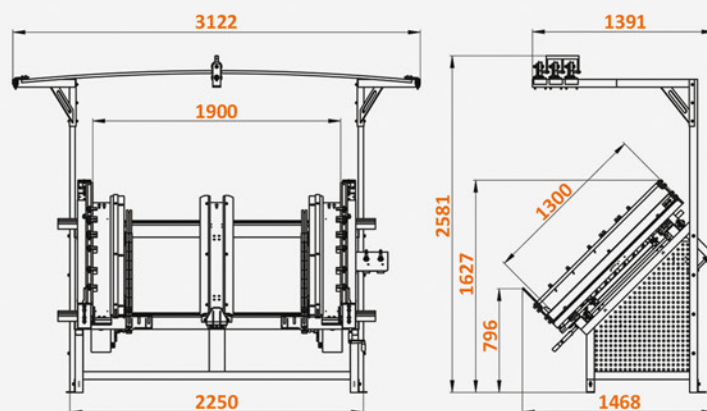

Mått av Pneumatico PT-1900 bordet i mm

## MONTERING AV PALLAR

### Pallar på klossar

#### Etapper vid pallspikning:

- läggning av klossar
- pneumatisk klosslösning
- spikning av de övre brädorna till klossarna
- pneumatisk lyft för att vända pallen
- spikning av de nedre brädorna till klossarna
- lyft av den färdiga pallen

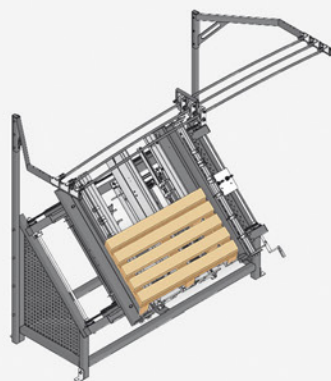

#### Dimensioner av spikade element:

- 65 - 145 mm
- 70 - 110 mm
- max. 1300 mm
- 900 - 1900 mm\*
- 12 - 27 mm
- min. 16 mm
- 65 - 145 mm

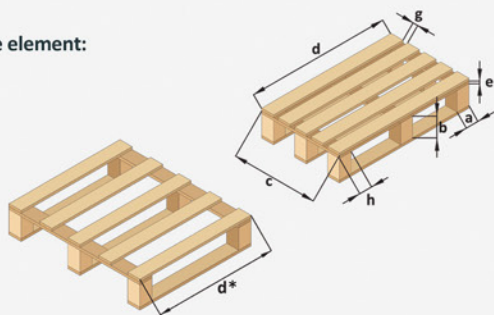

\* för två radig pall är **d** måttet min. 600 mm

### Pallar på 2, 3, 4 eller 5 träreglar

#### Etapper vid pallspikning:

- läggning av träreglar
- pneumatisk lösning av träreglarna
- spikning av de övre brädorna till träreglarna
- lyft av den färdiga pallen

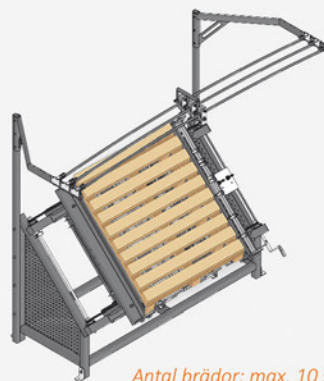

Antal brädor: max. 10 st.

#### Dimensioner av spikade element:

- 50 - 145 mm
- 75 - 140 mm
- max. 1300 mm
- 800 - 1900 mm
- 40 - 125 mm
- min. 16 mm

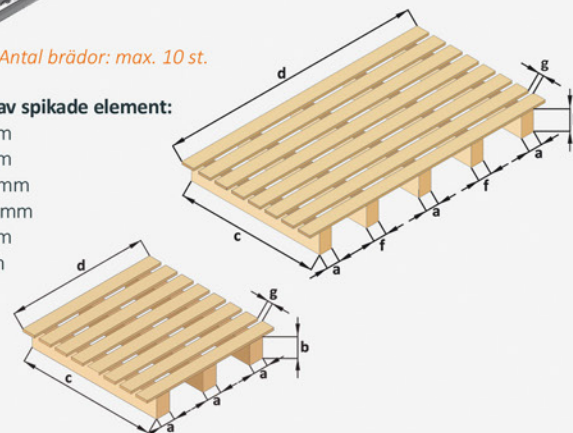

## MONTERING AV HALVFABRIKAT (nedre brädor med 2 eller 3 stöd)

Standardutrustningen av Pneumatico **PT-1900** bordet innehåller 3 extra lister för läggning av 9 satser stöd för att spika de nedre brädorna.

#### Dimensioner av spikade element :

- 70 - 145 mm
- 70 - 120 mm
- 900 - 1900 mm
- 12 - 27 mm
- 70 - 145 mm

